

MATERIALTABELL

NR	BENÄMNING	MATERIAL	AMA-KOD	TJOCKLEK I MM	ANM
1	Schakt		CBB.4	var	
6H	Dränerande lager	Singel 4-12	CEF.111	25	
6I	Dränerande lager	Krossmtrl. 0-18	CEF.111	var	
7A	Bundet bärlager		DCC.111/DCC.211	70-120	Se TH kap 13PA2
9C	Betonglackar	Bredd 380 mm, mtrl se TH kap 12P	EBE.12	90	
10A	Bindlager		DCC.221	78	Se TH kap 13PA2
11A	Slitlager		DCC.141/DCC.241	32	Se TH kap 13PA2
14B	Kemankarbefästning	-	DFB.1		4 st kemankarsatser/rippenplatta. Kemankarsatser ska vara HIT-HY 200 + HIT-V-F M20 (varmförzinkad). 8.8-stål eller likvärdigt
14C	Installation räler	-	DFB.21/DFB.25	-	Se TH standardritningar, flik spårväg
14D	Installation spårhållare	-	DFB.21/DFB.25	-	Se TH standardritningar, flik spårväg
15A	Kantstöd	-	DEC.2	-	Val av kantstöd se TH kap 12L
15B	L-stöd	L-stöd för överlast 4 kn/m2, h=600 mm	GBC.2	-	
17A	Befintligt krossmaterial	L-stöd för överlast 4 kn/m2, h=600 mm		var	

För fler materiallager i spårsektioner se TH kap 12CE1.18

Mått i mm om ej annat anges
 Denna ritning är baserad på standardritning 3535
 ▢ Kantstensutformning se AMA anläggning figur AMA DEC.1/1

× = Vid kurva görs tillägg enl. standardritning 3582 utrymmesbehov för spårväg.

FIBERBETONG UNDER RÄL

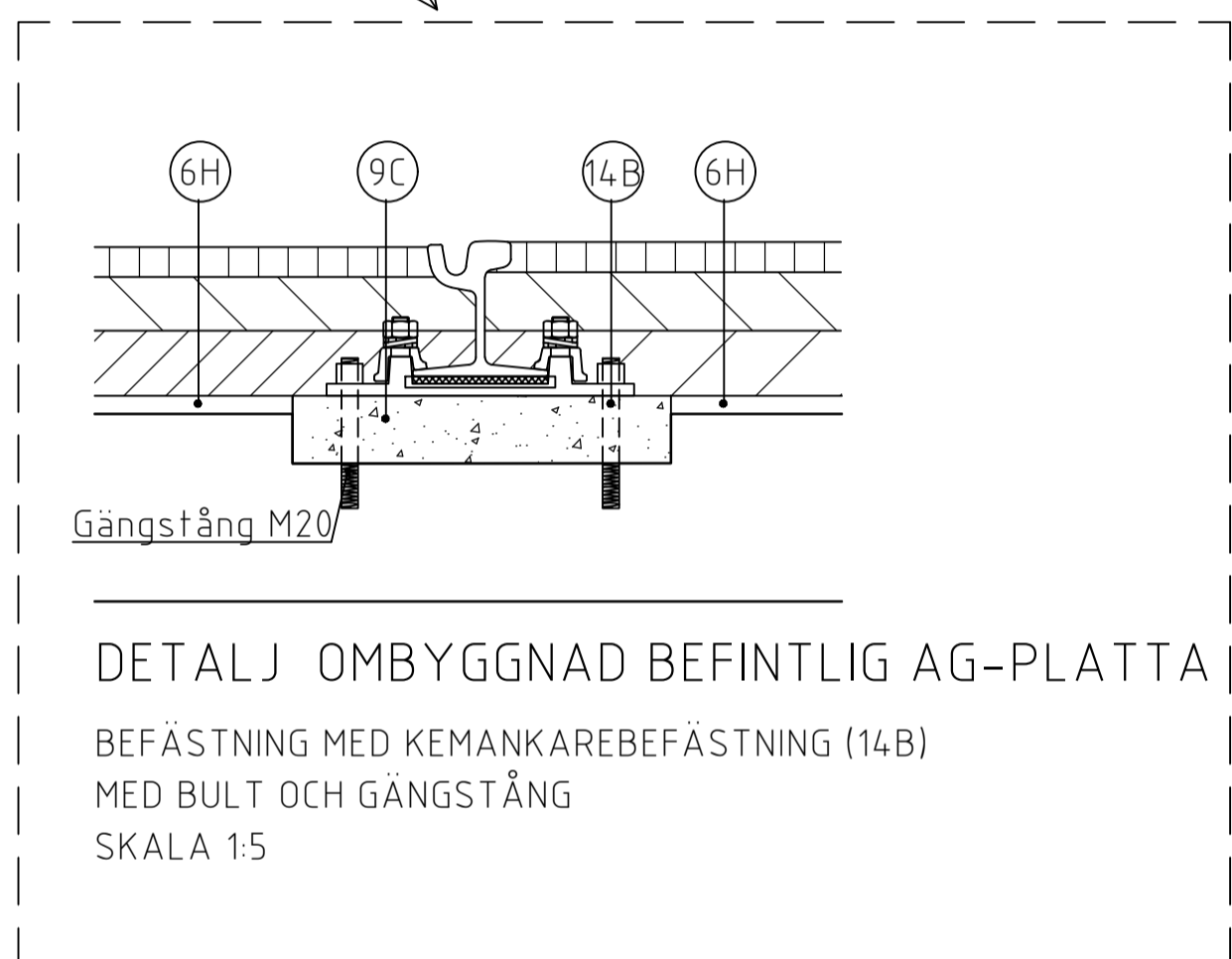

DETALJ OMBYGGNAD BEFINTLIG AG-PLATTA
 BEFÄSTNING MED KEMANKAREBEFÄSTNING (14B)
 MED BULT OCH GÅNGSTÅNG
 SKALA 1:5