

Anmärkning

Locket och lådan skall dimensioneras för 10 tons axeltryck, samt locket skall tillverkas av t.ex. tårplåt eller durkplåt

Skrubar i locket smörjes med t.ex. Aluminiumpasta typ Rivolta GWF innan montering

Lådan skall målas svart med rostskyddsfärg

Höger låda ritad
Vänster låda spegelbild

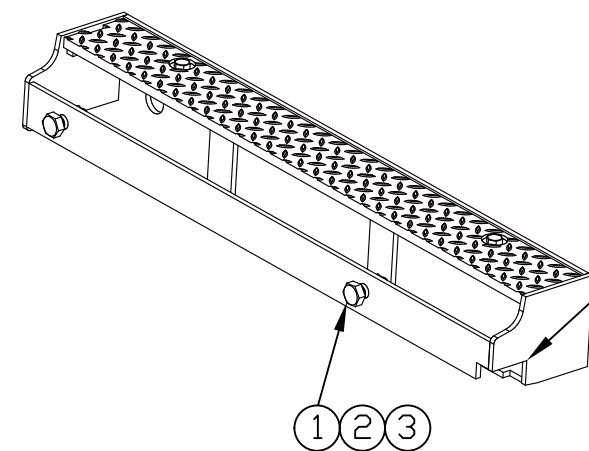

Urtag för
värmekammaren

DET.NR.	ANTAL	BENÄMNING	MTRL.	DIM.	ANM.
4	2	Skruv SR-M6S	A4	16x50	Syrafast
3	2	Mutter M6M	.8	M24	Obeh.
2	2	Bricka BRB	Hv200	25x45x4	fzv
1	2	Skruv M6S	8.8	M24x60	

Rev	Antal	Rev datum	Rev omfattning	Verkens rev datum	Rev godkänd
D		2014-02-18	Lagt till mått, se moln		AR
C		2014-01-17	Ändrar dimension på stosar, se moln		AR
B		2013-11-13	Lagt till text samt flyttat avlopp		AR
A		2013-10-30	Allmän revidering		AR

			UPPRÄTTAD FÖR Göteborgs Stad Trafikkontoret		
vossloh Valve & Switch Systems AB BOX 1512 SE-271 00 YSTAD, SWEDEN TEL 46-(0)411-56 41 00 FAX 46-(0)411-56 41 99			STANDARDRITNING VÄRMEKOPPLINGSLÅDA		
HANDLÄGGARE	GRANSKAD	KVALSÄKRAD			
Alberto Pina					
RITAD/DWG-FIL	KONSTR. AV	UPPDR.-NR			
21060	AA				
GODKÄND GÖTEBORG DATUM			SKALA	DIARIENUMMER	RITINGSNR
2003-07-13			1:5		21060
					REV
					D