

Antal	Material	Anmärkning
2	Bult ISO 4017 M16 x 65 8.8 fzv	
2	Mutter ISO 4032 M16 - 8 fzv	
2	Rundbricka ISO 7089-16-200 HV	
-	Plattjärn 80 x 10 mm	

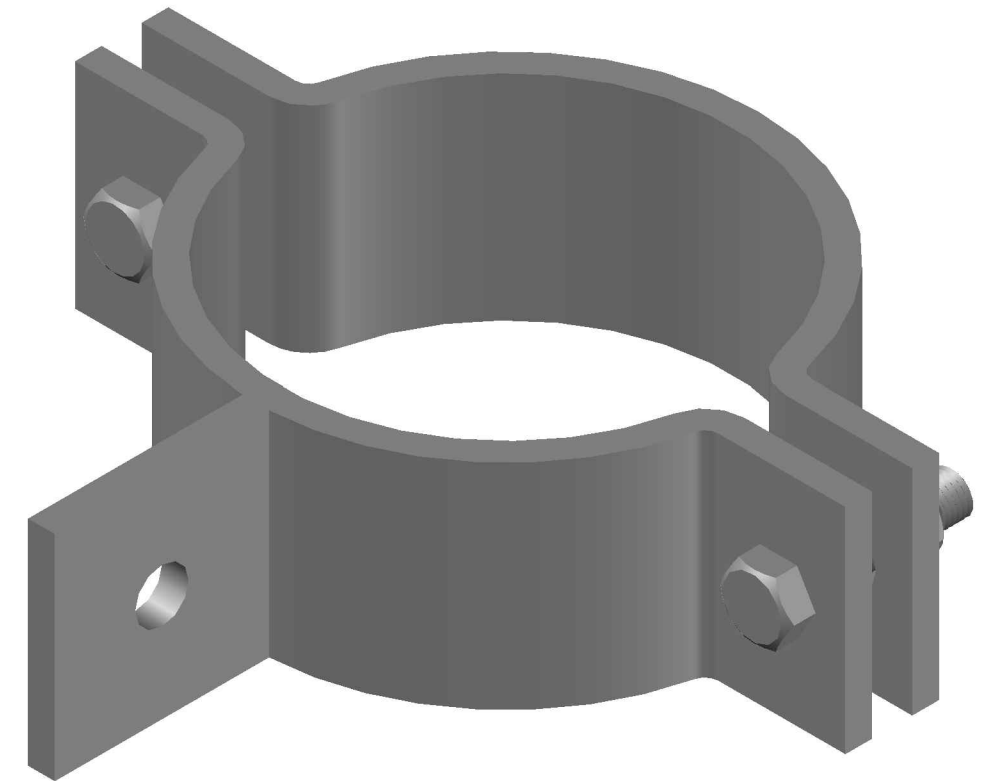
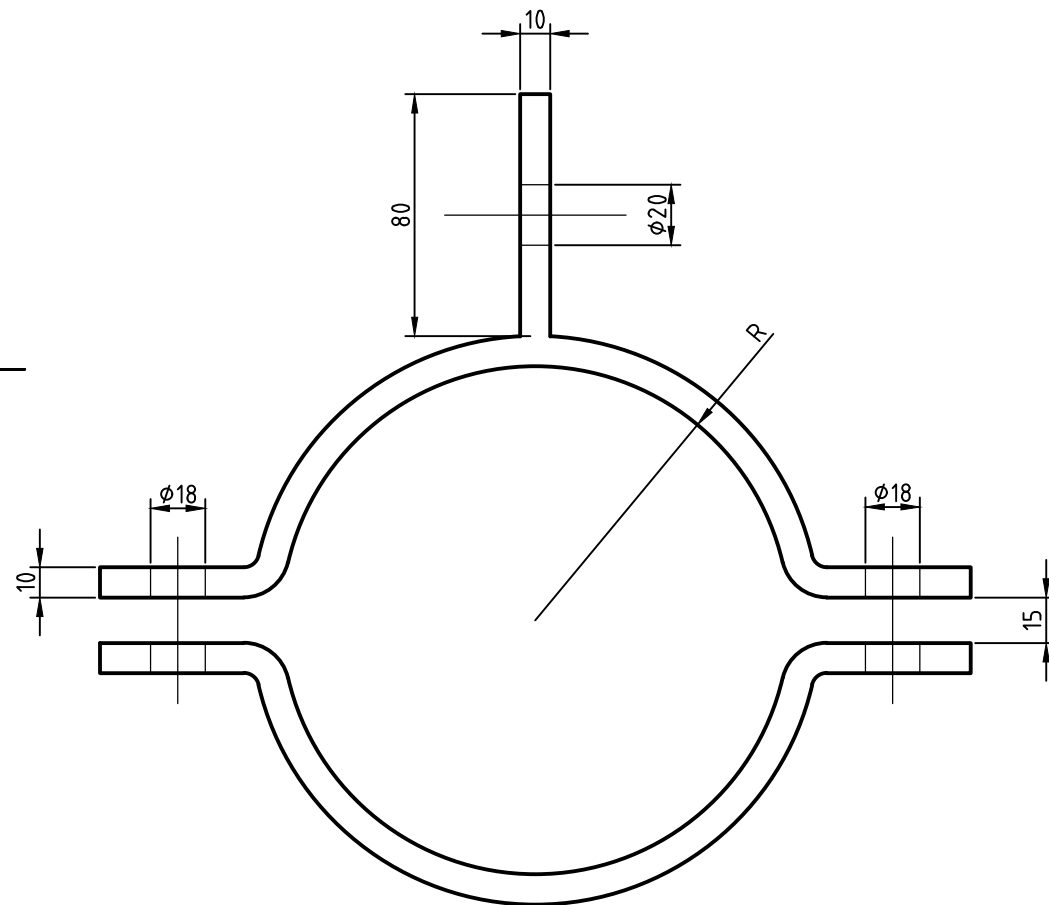
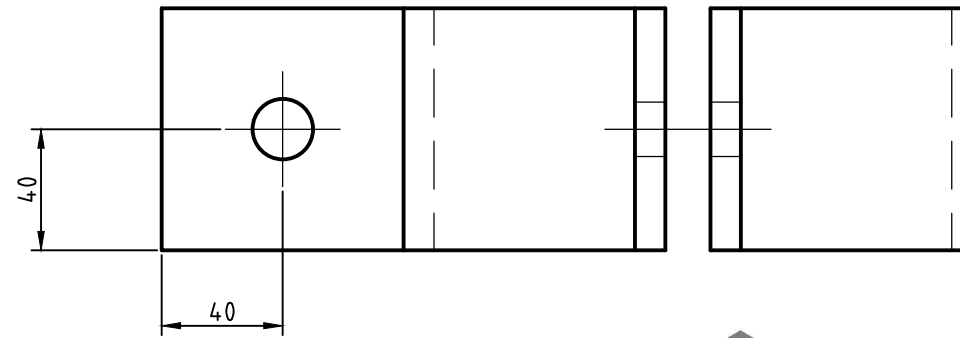
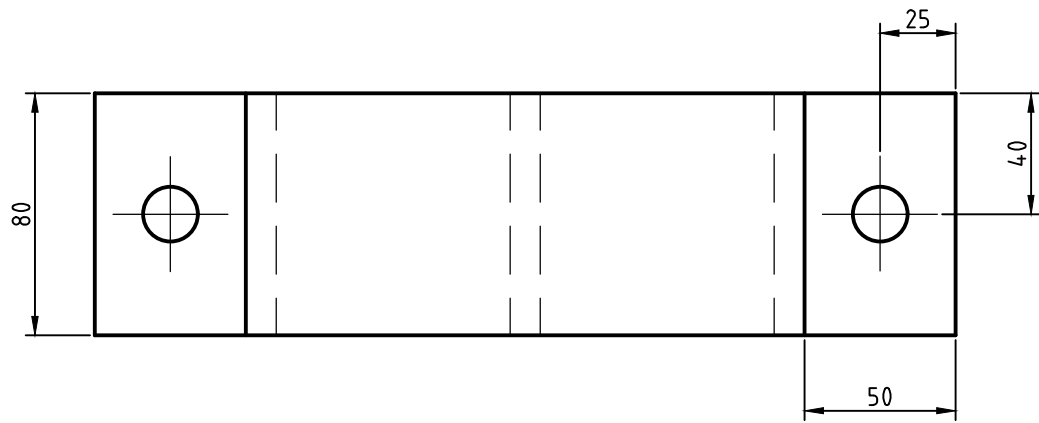

Stålkvalité S355JR

Detaljerna svetsas samman

Efter färdigställandet skall materialet Varmförzinkas enl. ISO 1461:1999

Håldiameter säkerställs efter varmförzinkning.

Toleranser enligt ISO SS-ISO2768-1

Radien anpassas efter mastens diameter



**Göteborgs
Stad**

Stadsmiljöförvaltningen

Beslutad av Avdelning:

Ansvarig Enhet:

Anläggning och infrastruktur

Gata Spår

STANDARDRITNING

Mastring för staglina vid montage av
fast avankring, viktavankring
samt mittpunktsavankring

Gäller fr.o.m
TH 2022:3

FORMAT

SKALA

RITNINGSNUMMER

REV

A3

1:2,5

21029

C