

1

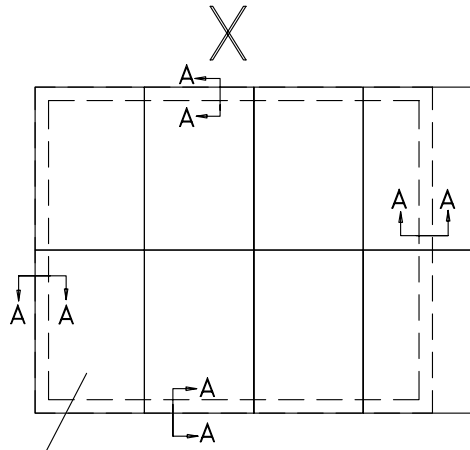

052172

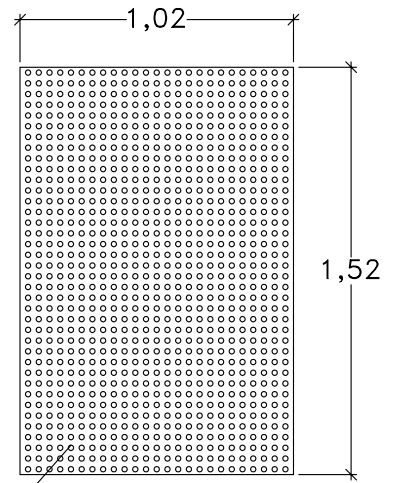

052172

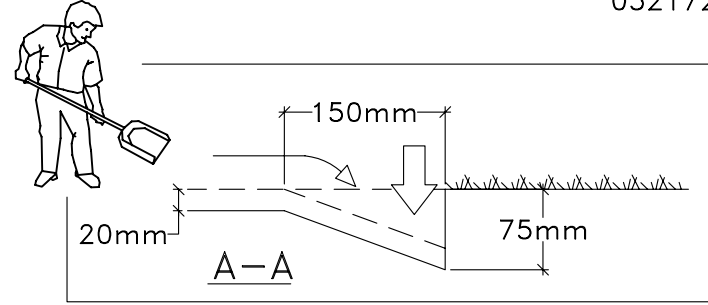

2



3

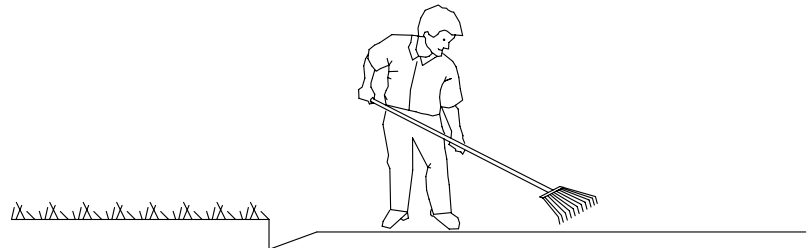

HAGS ANEBY, SWEDEN
+46(0)380-47300
www.hags.com

052171
I(III)

Dca Acj 2007-10-29 3

4

052120

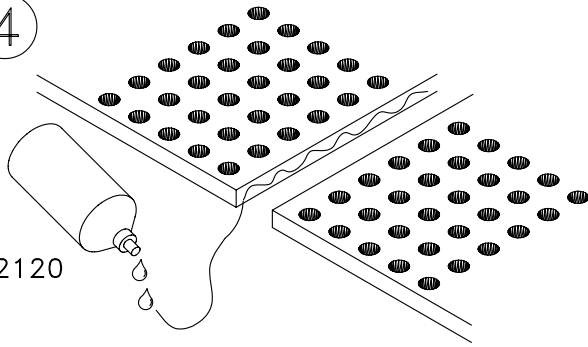

5

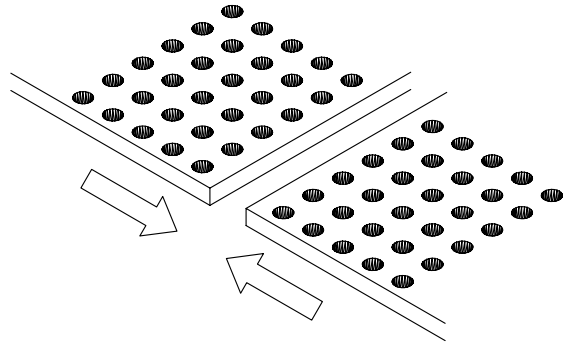

6

260031

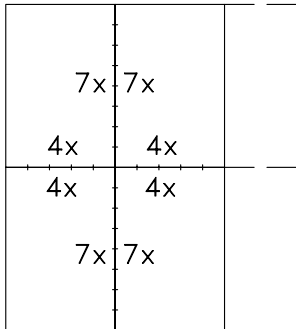
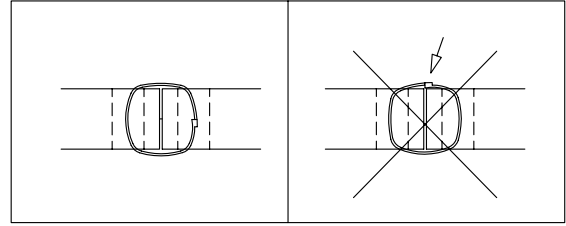
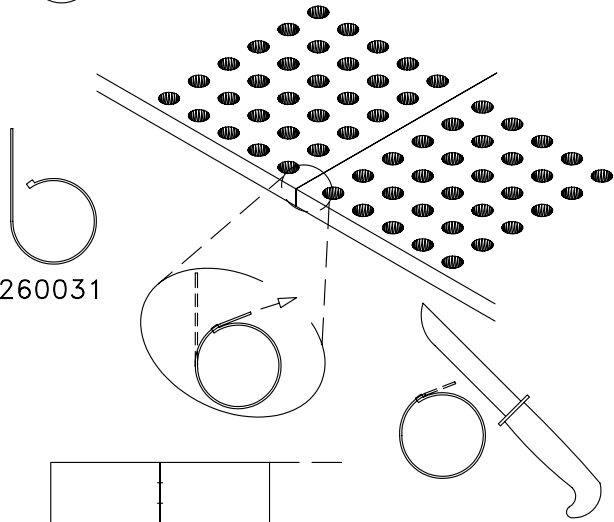

7

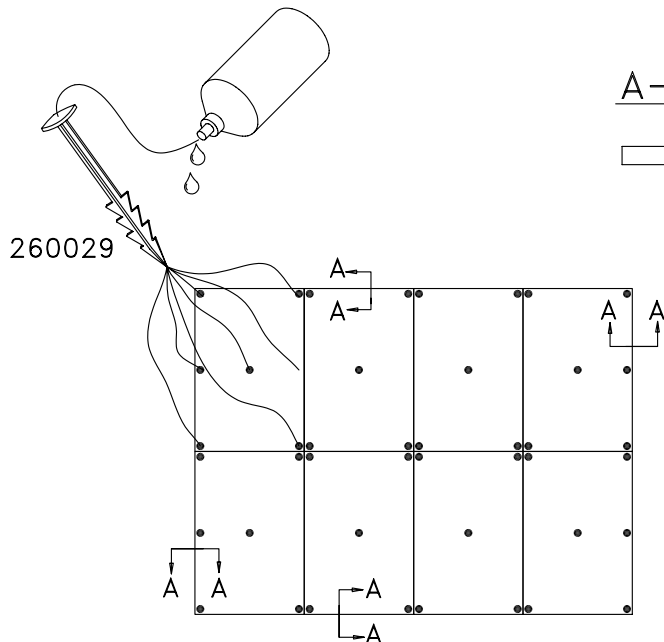

A-A

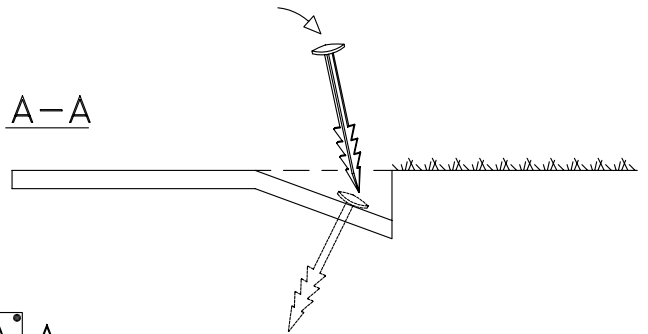

HAGS ANEBY, SWEDEN
+46(0)380-47300
www.hags.com

052171
II(II)

Dca
 Acj

Stötdämpande underlagsmattor för gräsyta, Safa Gras

1. Markera ytan där Safa Gras skall läggas och utför erforderligt markberedningsarbete. Terrassdjup är 20mm under färdig marknivå. Varje matta mäter 1,02x1,52m.

Skär och fasa ner jordytan vid alla ytterkanter där Safa Gras mattan kommer att placeras. Detta görs på en bredd av 150mm som lutats ned till ett djup av 75mm (när mattorna är utlagda och färdigmonterade återförs jordmaterialet).

2. Så gräsfrö.
3. Mylla ner gräsfrö.
4. Lägg ut mattorna och limma alla kanter som ligger mot varandra.
- 5./6. Dra ihop kanterna med dom medlevererade buntbanden samt klipp av den del som sticker ut från låsningsdelen. Se till att den avklippta änden viks ned mot marken.
7. Fäst sedan mattan i dom små hålen med den medlevererade spiken. Innan spiken slås ner läggs en droppe lim i hålet. Det åtgår 1st. spik i varje hörn, samt 1st. på mitten och 3st. spikar på varje kantsida.

Mattan kan också läggas på befintlig gräsyta, notera dock att matjord kanske behöver dressas på vissa gräsytor innan mattan läggs! Kompletteringsså vid behov, när mattan läggs på matjordsyta/gräsyta.

Safa Gras har godkända stötdämpande egenskaper upp till 1,5m.

