

ÖVERGÅNGSSTÄLLE/GÅNGPASSAGE

Val av utformning bestäms i samråd med handikappansvarig på Trafikkontoret.

Vid gångbanelängd < 2,49 m

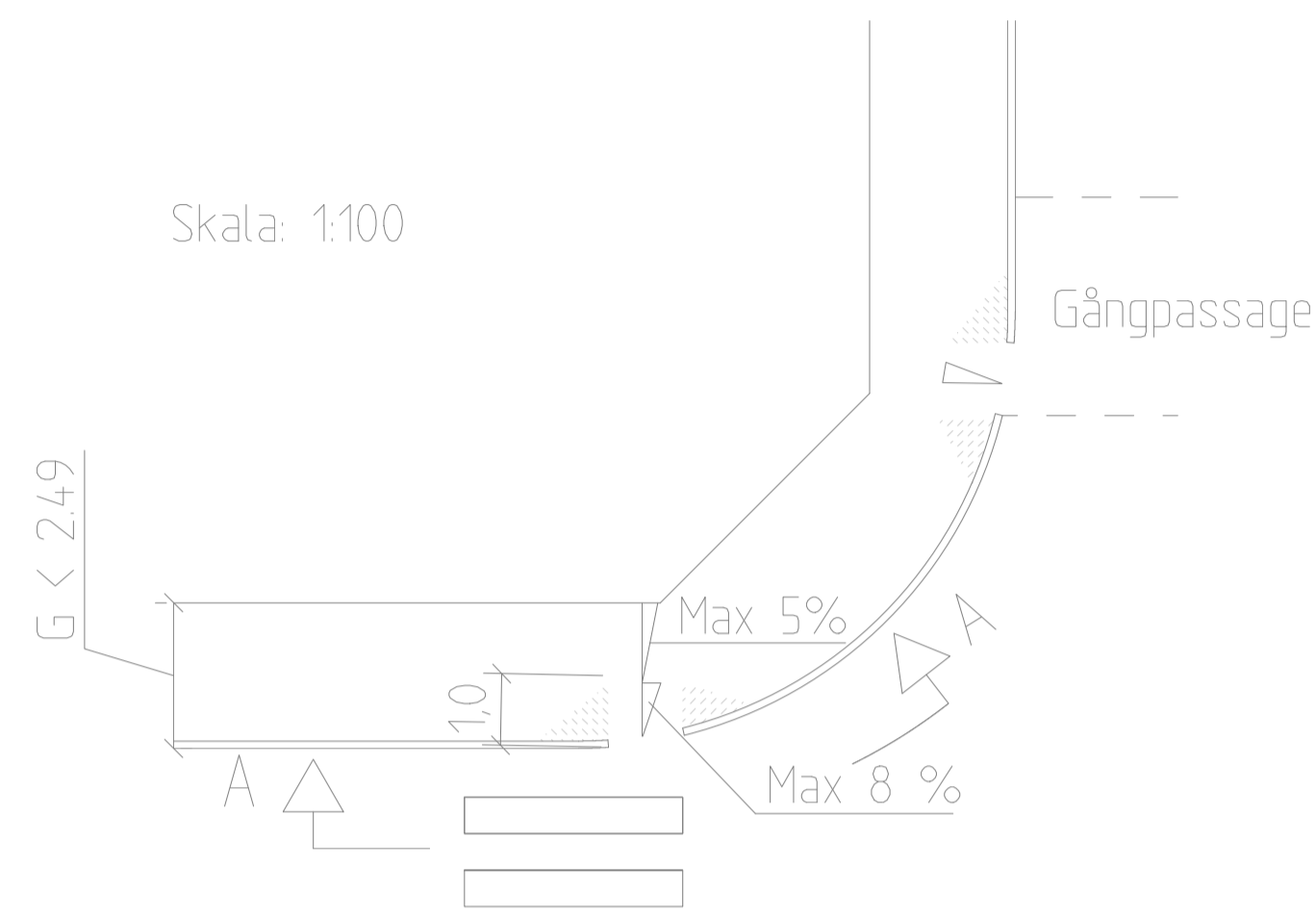

Skala: 1:100

Sekt A - A

Granitkantsten

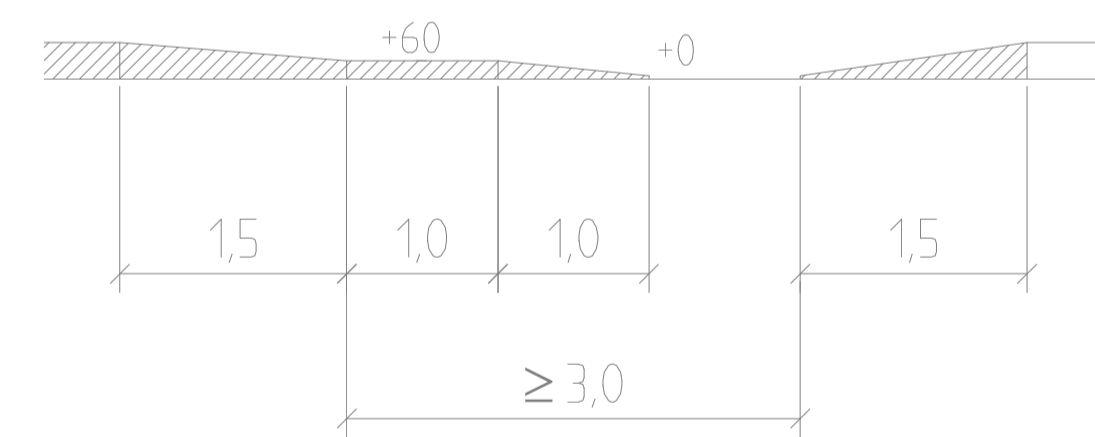

Betongkantstöd

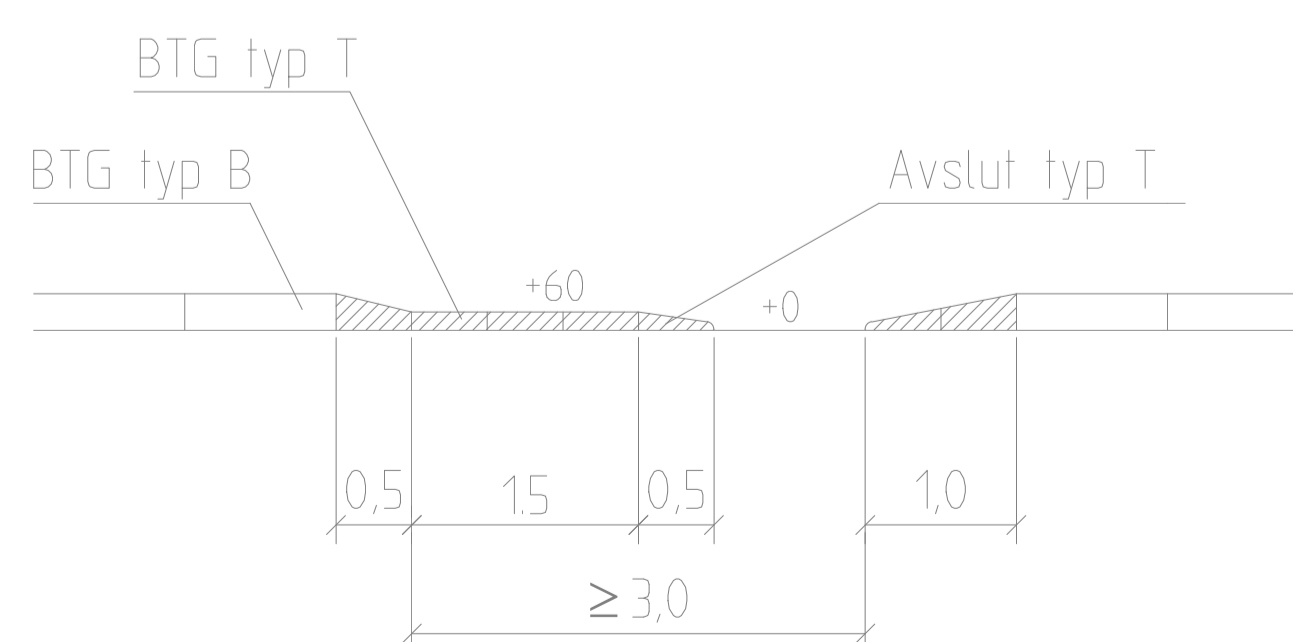

Vid gångbanelängd ≥ 2,50 m

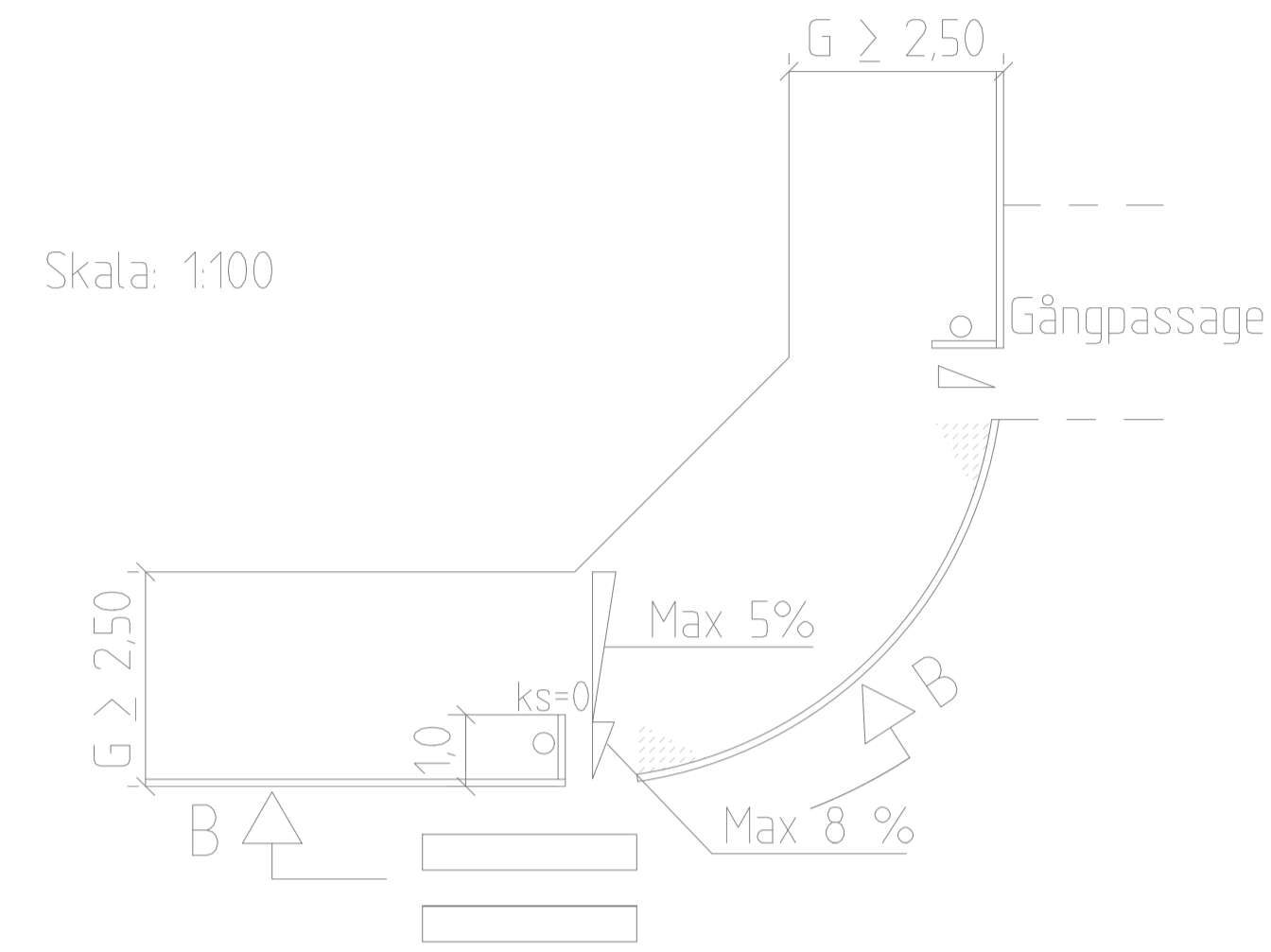

Skala: 1:100

Sekt B - B

Granitkantsten

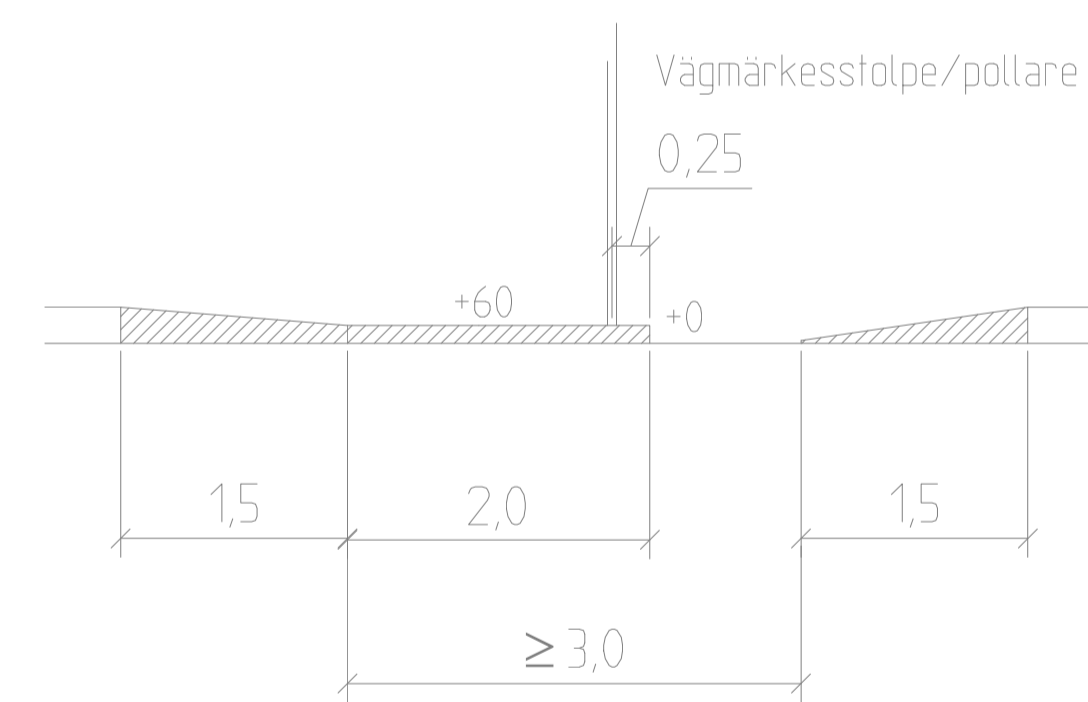

Betongkantstöd

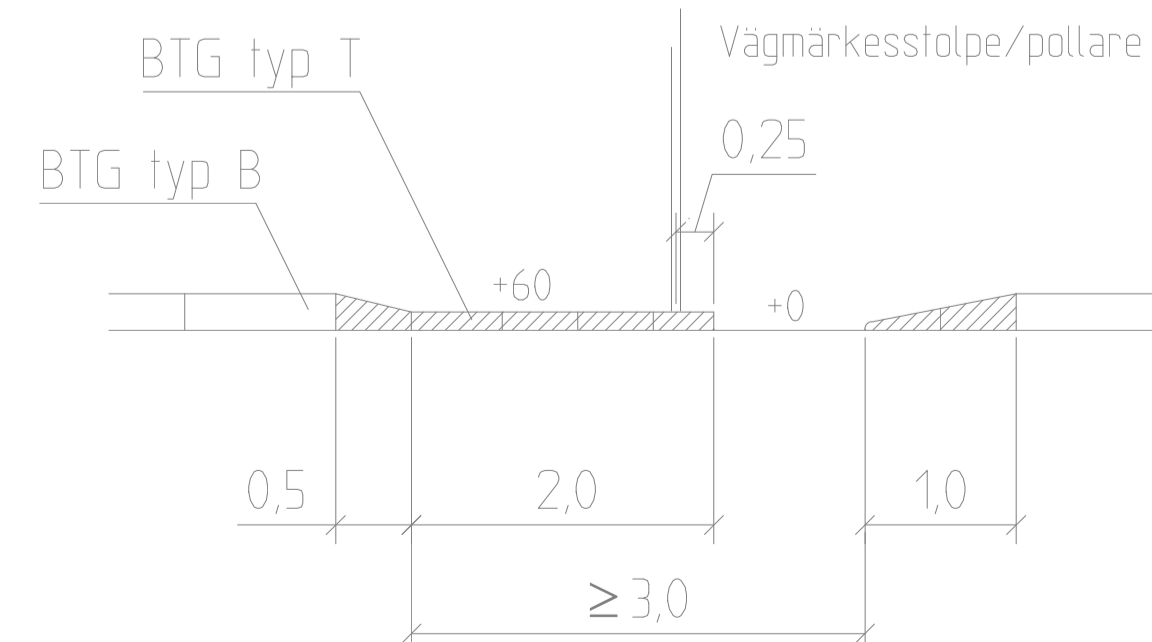

Vid mindre gator/trafikflöden
Rullstolsramp utan särskild
gångpassage

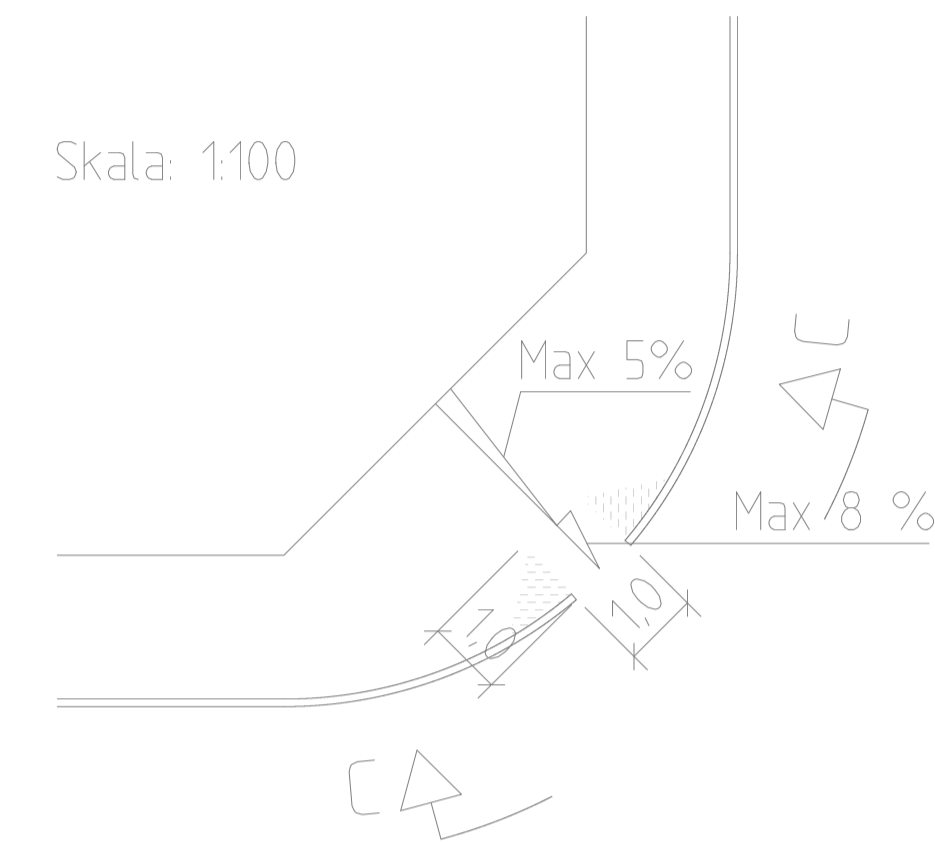

Skala: 1:100

Sekt C - C

Granitkantsten

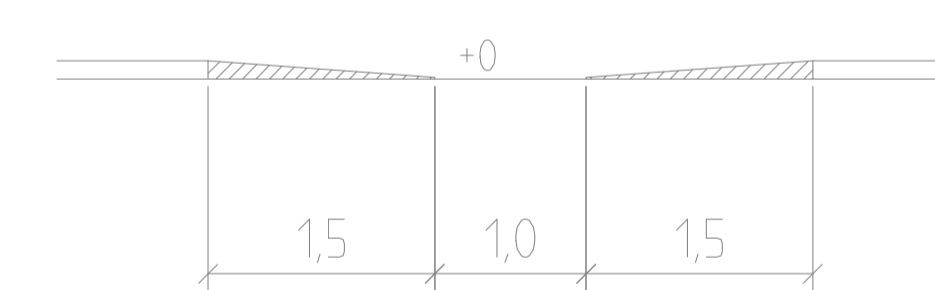

Betongkantstöd

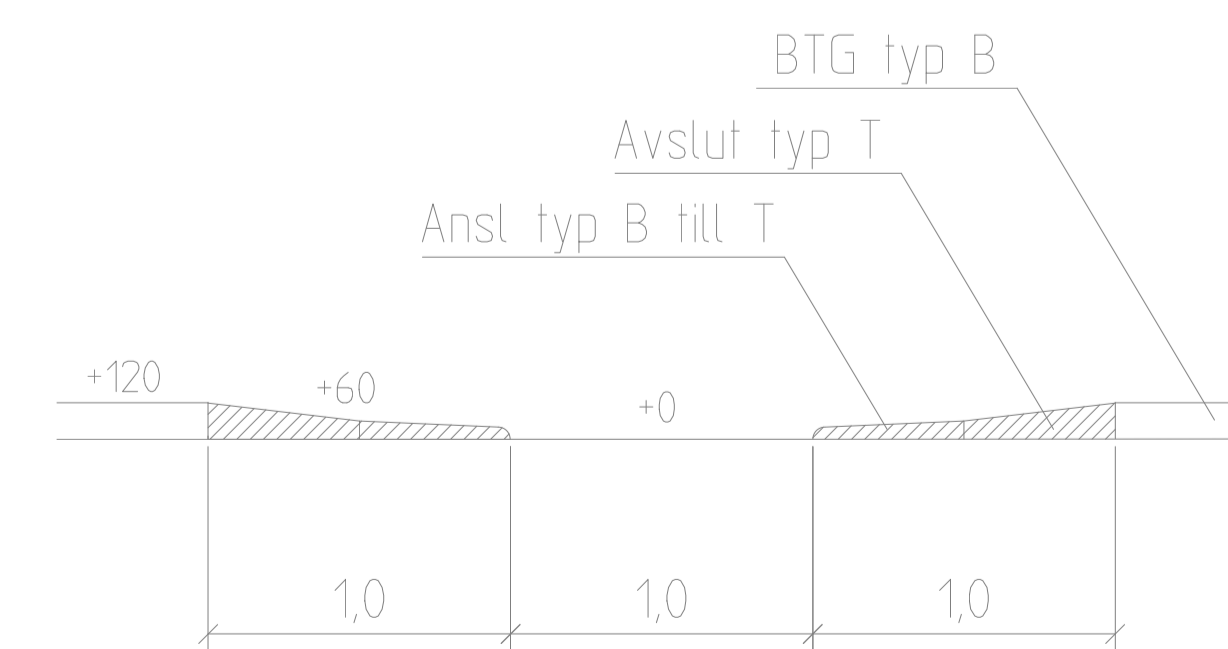

FÖRKLARINGAR

- Stolpe med vägmärke 14.28 eller pollare.

HÄNVISNINGAR TPU

- Val av kantstöd, se C3
- Tvärfall, se C6
- Handikappanpassning, se D6

ANVISNINGAR

ÖVERGÅNGSSTÄLLE/GÅNGPASSAGE

Del för synskadade

Kantstödet sätts på +60 mm och vinkelrätt mot gångriktningen. Kantstödet används av de synskadade för att ta ut riktningen över gatan. Övergången placeras längst bort från korsningen så att synskadade inte riskerar att hamna ute i korsningen om de av misstag går snett över gatan.

I gatumiljön skall det finnas någon information som hjälper de synskadade att uppmärksamma var övergången är belägen. Det kan t ex vara en vägmärkesstolpe, belysningsstolpe, pollare eller ett hushörn. Läs mer i TPU, D6.

Ramp för rörelsehindrade

I gränsen mot körbanan görs upphåll i kantstödet.

RAMSTEN

Sänkning av ramsten vid övergångsställen/gångpassager utförs enligt alternativ 1.

C	2005-02-01	Slopad 0-sten, Max 8 % i rampen	RA
B	2004-02-01	Ändrad ordningsföljd på de olika alternativen Mått och utformning av reuter	J-H W
A	2003-02-01	ALLMÄNT	J-H W
REV.	ANT.	REV. DATUM	REV. AVSER
			VERKS REV. DAT.
			GODKÄND
TRAFIMARK AB Marieholmsgatan 10 C 415 02 GÖTEBORG Tel. 031-21 00 33 Fax. 031 84 10 12		UPPRÄTTAD FÖR Göteborgs Stad Trafikkontoret	
Övergångsställe/Gångpassage			
HANDLAGGARE	VERIFIERAD	HAFT DEL	
Jan-Inge Wallin			
RITAD/DWG-FL	KONSTR. AV	UPPDRAGSNUMMER	
-4510	KS		
GODKÄND GÖTEBORG	SKALA	OBJEKTSNR	RITNINGSNR
2002-02-01 Jan-Inge Wallin	1:100 vid A1		363/93-4510